

🕒 Создано: 28.01.2026 в 13:03

🔄 Обновлено: 29.03.2026 в 12:59

**Тюменская область, Тюмень, шоссе
Рощинское, 2к10**

8 700 000 ₽

Тюменская область, Тюмень, шоссе Рощинское, 2к10

Офис

Общая площадь

58 м²

Детали объекта

Тип сделки

Продам

Раздел

[Коммерческая недвижимость](#)

Описание

Коммерческое помещение 58 м² с ремонтом | Под офис | 1 этаж Продаётся коммерческое помещение свободного назначения площадью 58 м² в новом современном здании. Готовый ремонт, витражное остекление, презентабельный внешний вид — оптимально под офис, представительство компании или сервисный бизнес.

Развивающийся район Тюмени с высоким пешеходным и автомобильным трафиком. В комплексе более 70% помещений уже проданы, сформирован деловой поток.

Характеристики: • Площадь — 58 м² • 1 этаж

• Отдельный вход • Витражные окна •

Готовый ремонт • Высокие потолки • Удобная планировка под кабинеты • Все инженерные коммуникации Назначение: — офис компании

<https://tyumen.move.ru/objects/9288505950>

**Веванта Девелопмент, Веванта
Девелопмент**

79199329986

для заметок

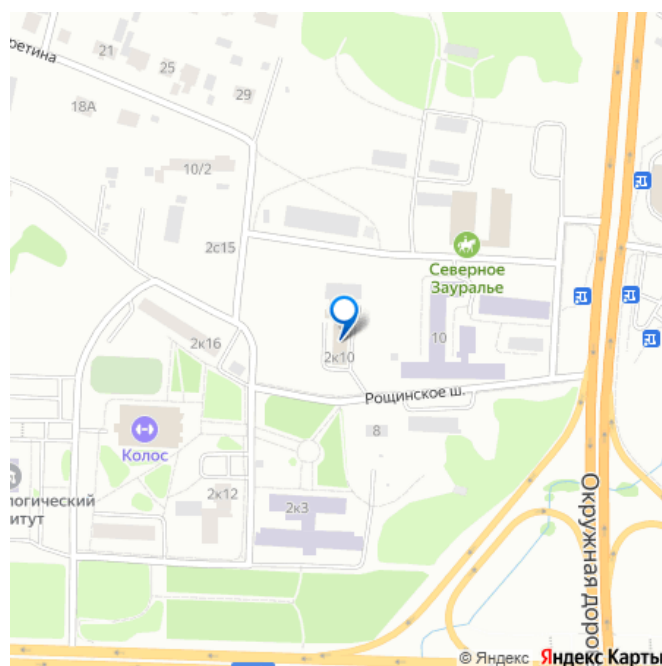
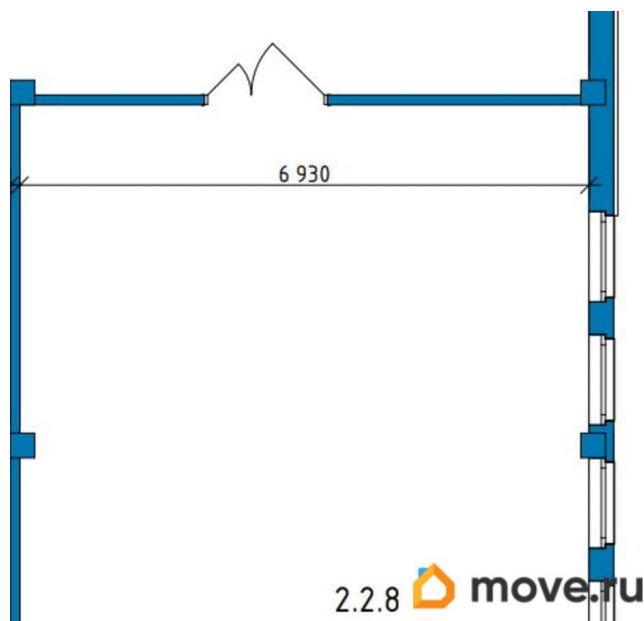

— офис продаж — представительство —
учебный класс / переговорная — сервисный
офис — объект с арендаторами — готовый
арендный бизнес (ГАБ) Подходит для тех, кто
планирует купить коммерческое помещение
для бизнеса или инвестиций. Цена на
текущем этапе ниже будущей рыночной —
ожидается рост стоимости. Звоните или
пишите — направлю планировку, условия
сделки и расчёт доходности.

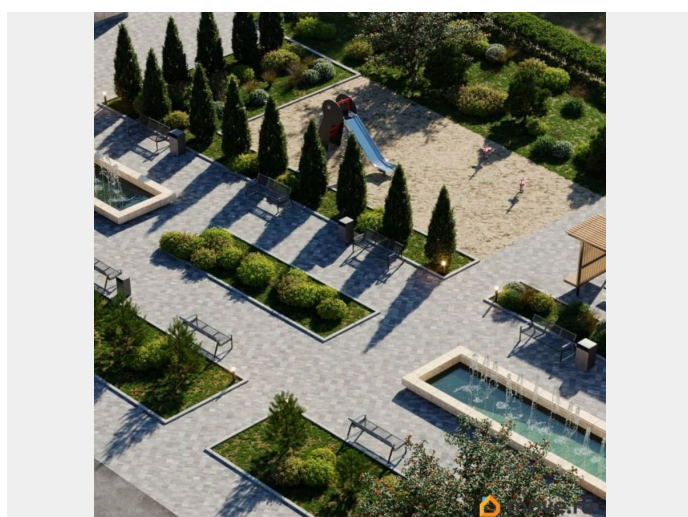
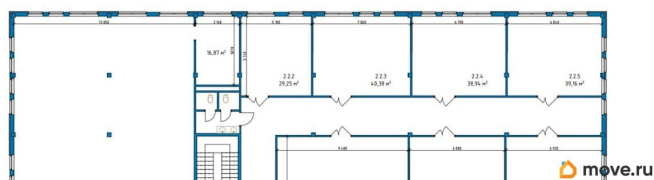
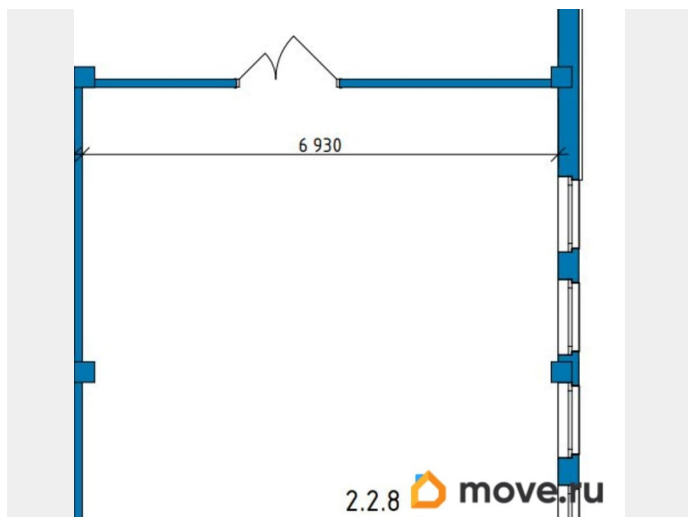

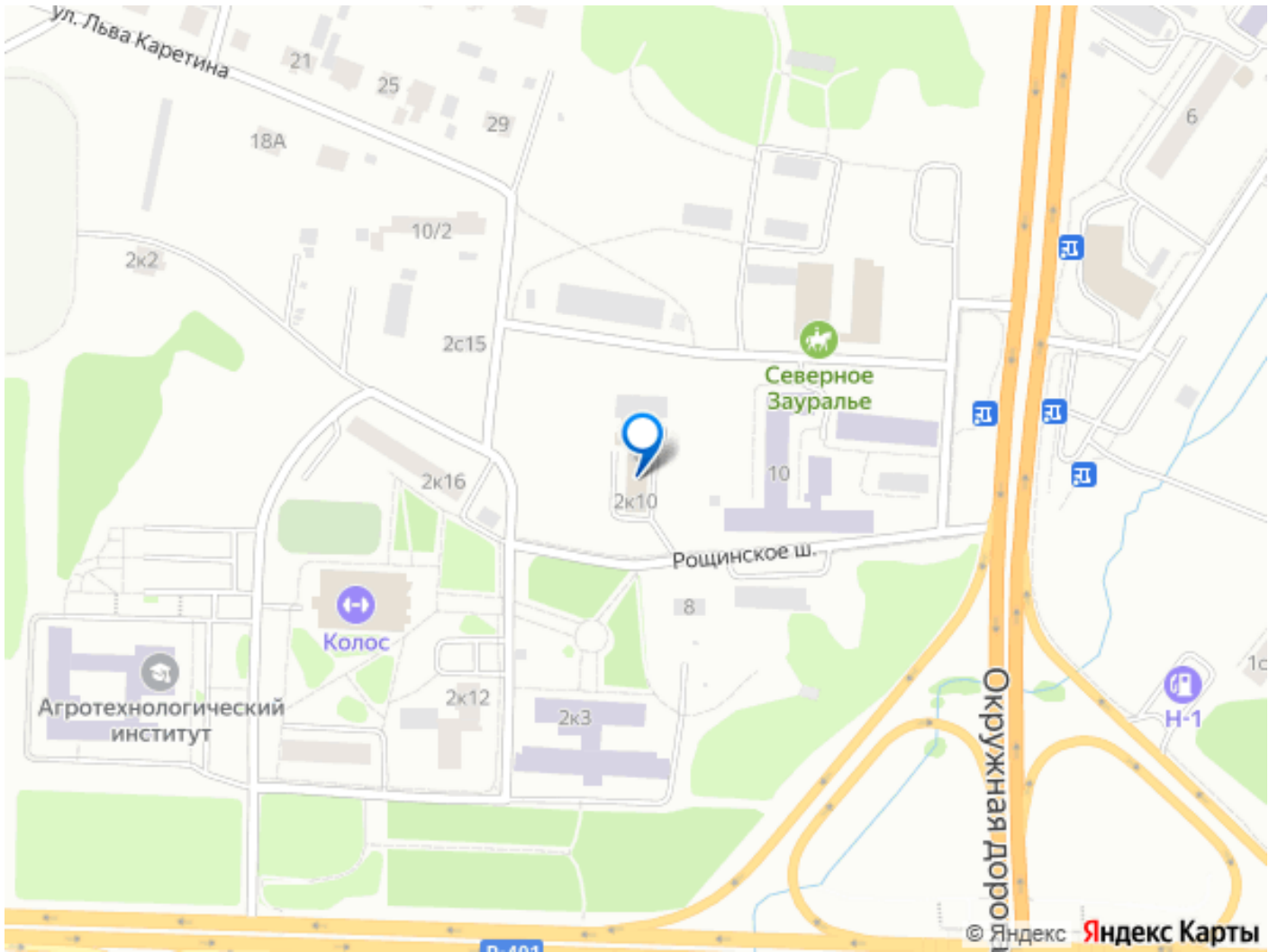
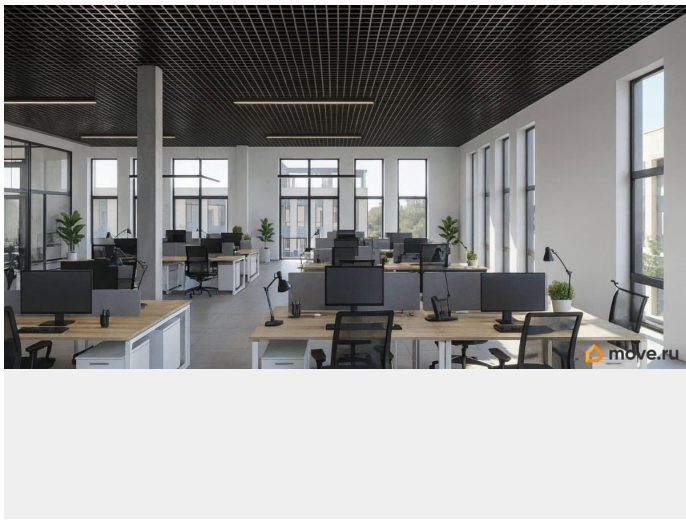

Move.ru - вся недвижимость России